

CARRELLI ELEVATORI

D 15-35 L

CARRELLO ELEVATORE
CONTROBILANCIATO
DIESEL

EURO STAGE V

GI-CAR

IL GIUSTO PARTNER AL TUO SERVIZIO

LUGLI



PRODOTTO DI ALTA QUALITÀ

Con estremo orgoglio lanciamo sul mercato la nuova serie D-L, fortemente guidata dal principio dell'importanza dell'alta qualità del prodotto e accompagnata dalla visione di iniziare un'impresa secolare. Per LUGLI, questa serie è il culmine, e al contempo la pietra miliare, dell'accurata ricerca svoltasi nel corso degli anni e dell'incontrastabile maestria nello sviluppo e nella produzione di carrelli elevatori.



Modello motore:
XINCHAI 3E22VG51(Diesel)



**L'intera macchina adotta il motore
conformato all'EURO STAGE V e rispetta
gli standard di protezione ambientale Americani.**

- Il motore diesel adotta XINCHAI 3E22YG51 EURO STAGE V common rail elettronico ad alta pressione e DOC + DPF tecnologia di trattamento del gas di coda.

SICUREZZA E AFFIDABILITÀ

LUGLI continua a migliorare la sicurezza e l'affidabilità dei carrelli per garantire la sicurezza di persone, macchine e merci.



Miglioramento delle prestazioni di raffreddamento

- Il dispositivo di isolamento del reflusso dell'aria calda, il radiatore a lamelle in alluminio, il silenziatore posteriore da 60 mm e il condotto di dissipazione termica ottimizzato migliorano la capacità di raffreddamento e assicurano al motore la completa affidabilità del lavoro per soddisfare al meglio i requisiti di lavoro in ambienti difficili e ad alta temperatura.
- Il sistema idraulico adotta una tecnologia ad alta efficienza e bassa perdita, ottimizza il sistema delle tubazioni idrauliche e la forma di tenuta e inoltre riduce la perdita di pressione e ottimizza la temperatura dell'olio idraulico e la capacità di tenuta del sistema idraulico.

Sistema di avviso di ritenuta del conducente

- Il veicolo è equipaggiato di sistema di allarme di ritenuta della cintura di sicurezza del conducente che rende la guida più sicura.

Assale sterzante

- Le parti di rotazione dell'assale sono protette dall'acqua e dalla polvere in modo da estendere il loro periodo di conservazione. Con l'utilizzo dell'asse di colata, la capacità di carico portante è aumentata e la struttura del macchinario è resa semplice e affidabile. La resa di servizio del macchinario è prolungata.

Cabina a pannello completamente chiuso

- La cabina a pannello completamente chiuso di alta resistenza assicura la sicurezza delle persone all'interno e dell'intera macchina.

Punti forza

- Il design ottimale di alcune parti come il telaio, il montante e il tettuccio di protezione aumentano totalmente la sicurezza e l'affidabilità dell'intero macchinario.



freno di stazionamento

struttura del tappo per l'aggiunta
di gasolio di tipo automobilistico

guarnizione di tenuta elastica a
doppio labbro

Sistema Potenziato Presenza Operatore con completo upgrade di sicurezza

- **Seduta sul posto e sistema di induzione**
Quando il macchinario è in funzione, se l'operatore lascerà all'improvviso la corretta posizione operativa senza rilasciare il pedale dell'acceleratore, per protezione la corrente sarà tolta in automatico.
- **LHS (sistema di movimentazione del carico) in loco, sistema di sicurezza a induzione e sistema di controllo di reset**
Quando l'operatore lascia la postazione e poi ritorna nella corretta posizione operativa senza però allentare il device di controllo LHS, l'intera operazione LHS sarà sospesa e non si svolgerà automaticamente, in modo da proteggere la sicurezza dell'operazione LHS.
- **LHS (sistema di movimentazione da carico) sistema di controllo statico**
Quando viene azionato il dispositivo di comando LHS e viene avviato il motore, l'operazione portata dal controllo LHS non avverrà in automatico finché il motore non sarà partito. Solo quando il dispositivo di controllo LHS viene ripristinato e quindi azionato, l'operazione può continuare.
- **Sistema di allarme di sicurezza di non parcheggio**
Quando il macchinario non è spento e l'operatore non ha tirato il freno di stazionamento, si aziona un avviso acustico per allertare il guidatore.

FACILE MANUTENZIONE

La facilità di manutenzione necessaria al mantenimento delle ottimali condizioni delle parti chiave del macchinario, non solo assicura la sicurezza e l'efficienza nel lavoro, ma è anche una caratteristica necessaria che rende ottimo un prodotto.

Ampio angolo di apertura del cofano motore

- Il sistema di serratura integrato nel cofano si rivela comodo per l'apertura e la chiusura durante la manutenzione.
- La molla a gas ha un settaggio ottimizzato, con un'augmentata capacità di carico, un implementato angolo di apertura, una durata aumentata della vita della molla a gas e un angolo di apertura del cofano incrementato ad 80° che offre una visione ampia dello spazio di lavoro, utile sia per effettuare i controlli che la manutenzione.



scambiatore di calore del radiatore

DPF (Filtro Diesel Antiparticolato) con rigenerazione automatica

- Il motore diesel EURO V è equipaggiato con il DPF a rigenerazione automatica ed è dotato di funzione di visualizzazione della quantità di blocco DPF (dotato di veicolo diesel) che rende agevole la manutenzione. Quando si esegue il programma di rigenerazione automatica, il motore fornisce il 100% di potenza. Il programma di rigenerazione DPF può essere interrotto in qualsiasi momento.



serbatoio del liquido dei freni

Bassi costi di manutenzione post-vendita

- Equipaggiato con EURO STAGE V sia DIESEL che a GAS LIQUEFATTO. Offre quindi una configurazione a doppia alimentazione in modo da incontrare le esigenze dei diversi utilizzatori.
- Considerando la varietà di schemi di configurazione del carburante (diesel/gas liquefatto), si può certamente affermare che il costo di manutenzione post-vendita è basso.



conduttura del montante



EFFICIENZA DI LAVORO ECCELLENTE

Con un'elevata efficienza, il carrello garantisce perfettamente il lavoro di movimentazione dei materiali in porto, banchina e stazione ferroviaria. Può soddisfare i requisiti di vari tipi di condizioni di lavoro, anche molto complicate.

Volante a risposta rapida

- Con lo sterzo a perno al 100% e di ritorno, il carrello ha una ottima manovrabilità anche in spazi stretti.
- Il carrello ha un corto raggio di sterzata, una maneggevolezza dello sterzo facilitata, una buona pendenza e una manovrabilità flessibile.



Esigenze per le aree a bassa temperatura

- Il prototipo viene testato a -25°C all'interno di celle frigorifere per incontrare le esigenze di chi lo utilizza a queste temperature.

Prodotti diesel con batterie di larga capacità

- Il modello EURO STAGE V DIESEL utilizza una batteria di ampia capacità che rende l'avvio del veicolo più sicuro.



RISPETTO DELL'AMBIENTE

La serie D-L rispetta la pulizia dell'ambiente e incontra gli standard internazionali di emissione riducendone così la dannosità e rendendo il macchinario eco-friendly. Inoltre, riduce le vibrazioni del veicolo e le emissioni sonore.

Cabina di sospensione

- I silent block posizionati tra il veicolo e la cabina e la presenza delle molle di sospensione, assorbono efficientemente le vibrazioni del carrello. Inoltre, la cabina a pannello, completamente chiusa, isola dal rumore.



cabina di sospensione

cabina sospesa ammortizzata

cabina a pannello

Dispositivo di tamponamento per l'abbassamento del montante

- Riduce lo shock e le vibrazioni ed evita rumori causati dalla caduta di materiale sul pavimento.



► dispositivo tampone di abbassamento

COMFORT ECCEZIONALE

Design ergonomico, operatività delle strutture del macchinario ottimizzate e layout migliorato, massimizzano l'esperienza di guida e garantiscono lunghe ore di efficienza.

Spazio di intervento ampliato

- Il cilindro basculante posizionato sotto l'asse del pavimento, il gradino antiscivolo allargato di 30 mm e lo spazio operativo ingrandito del 45%, offrono comfort in entrata, uscita e durante il funzionamento.
- Il tettuccio di protezione rialzato di 80 mm e l'allargamento della gamba anteriore del tettuccio di protezione ingrandiscono lo spazio di manovra e riducono l'affaticamento.



cilindro di brandeggio nascosto



spazio confortevole

Eccezionale visibilità

- Il montante di sollevamento è a 3 stadi, il raggio di visione frontale è aumentato di 30 mm; il pannello di strumenti è abbassato di 15 mm, la visibilità delle forche è aumentata di 20 mm e la struttura del contrappeso è ottimizzata, rendendo migliore la visione durante la retromarcia.



visibilità alla punta delle forche e alla merce aumentata di 20 mm



vista frontale aumentata di 30 mm

Strumento combinato LED

- Il nitido display posizionato alla destra rende disponibili in ogni momento le informazioni riguardanti il carrello.

Maniglia di assistenza posteriore (optional)

- Questo strumento di presa aumenta il comfort mentre si sta viaggiando in retromarcia.

DATI DEL PRODUTTORE E SPECIFICHE TECNICHE

SPECIFICHE								
1.01	Produttore	LUGLI						
1.02	Modello	D 15L	D 18L	D 20L	D 25L	D 30L	D 35L	
1.03	Portata	Kg	1500	1800	2000	2500	3000	3500
1.04	Baricentro	mm	500					
1.05	Operatore	Operatore seduto						
DIMENSIONI								
2.01	Altezza massima di sollevamento	H	3000					
2.02	Altezza montante (chiuso)	H1	1995	1995	2000	2000	2065	2180
2.03	Altezza montante aperto (con griglia reggicarica)	H2	4014	4014	4030	4030	4245	4235
2.04	Alzata libera	H3	155	155	165	165	160	170
2.05	Altezza tettuccio	H4	2140	2140	2150	2150	2170	2170
2.06	Altezza minima da terra sotto il montante	H5	110	110	115	115	135	135
2.07	Distanza dal sedile al tettuccio	H6	1018	1018	1030	1030	1030	1030
2.08	Lunghezza complessiva (con forche/ senza forche)	(L/L')	3201/2281	3219/2299	3500/2580	3708/2638	3818/2748	3836/2766
2.09	Interasse	L1	1450	1450	1650	1650	1700	1700
2.10	Larghezza complessiva	W1	1070	1070	1150	1150	1225	1225
2.11	Larghezza carreggiata (esterno/posteriore)	(W3/W2)	902/928	932/928	970/970	970/970	1000/970	1000/970
2.12	Larghezza forche (min/max)	W5	950/200	950/200	1030/244	1030/244	1060/250	1060/250
2.13	Raggio di sterzata min. (interno)	r	1910	1930	2170	2240	2400	2420
2.14	Angolo minimo di stoccaggio	Ra	2016	2035	2200	2280	2380	2400
2.15	Larghezza minima della corsia di impilaggio ad angolo retto	Ast	3584	3603	3768	3848	3948	3968
2.16	Angolo di inclinazione (ant/post)	α/β	6°/10°	6°/10°	6°/12°	6°/12°	6°/12°	6°/12°
2.17	Dimensione forche	L4xWxT	920x100x35	920x100x35	970x122x40	1070x122x40	1070x125x45	1070x125x50
PESO								
3.01	Peso totale	Kg	2720	2850	3370	3740	4340	4700
RUOTA E PNEUMATICO								
4.01	Tipo di gomme (ant/post)	Pneumatici						
4.02	Dimensioni pneumatici (ant/post)	6.50-10-10PR / 5.00-8-10PR		6.50-10-10PR / 5.00-8-10PR	7.00-12-12PR / 6.00-9-10PR	7.00-12-12PR / 6.00-9-10PR	28x9-15-14PR / 6.50-10-10PR	28x9-15-14PR / 6.50-10-10PR

PRESTAZIONI

Modello	D 15L	D 18L	D 20L	D 25L	D 30L	D 35L	
Configurazione	XC26H	XC26H	XC26H	XC26H	XC26H	XC26H	
Trazione massima (carico/scarico)	kN	22/8	22/8	27/11	27/13	26/15	25/15
Pendenza massima superabile (carico/scarico)	%	45/25	44/24	51/33	48/24	34/24	30/23
Velocità di transito (carico/scarico)	Km/h	17/17	17/17	17/18	17/18	18/18	18/18
Velocità di sollevamento (carico/scarico)	mm/s	565/585	565/585	530/540	530/540	470/480	440/455
Velocità di abbassamento (carico/scarico)	mm/s	450/600	450/600	450/500	450/500	450/550	450/550

MOTORE E TRASMISSIONE

Modello del motore	XINCHAI 3E22YG51	XINCHAI 3E22YG51	XINCHAI 3E22YG51	XINCHAI 3E22YG51	XINCHAI 3E22YG51	XINCHAI 3E22YG51	
Potenza nominale	kW/rpm	44.8/2400	44.8/2400	44.8/2400	44.8/2400	44.8/2400	44.8/2400
Coppia nominale	N-m/rpm	210/1600-1800	210/1600-1800	210/1600-1800	210/1600-1800	210/1600-1800	210/1600-1800
Numero cilindri		3-94x107	3-94x107	3-94x107	3-94x107	3-94x107	3-94x107
Cilindrata	L	2.23	2.23	2.23	2.23	2.23	2.23
Tipo di motore		Diesel	Diesel	Diesel	Diesel	Diesel	Diesel
Emissione		EURO STAGE V	EURO STAGE V	EURO STAGE V	EURO STAGE V	EURO STAGE V	EURO STAGE V
Batteria (voltaggio/capacità)	V/Ah	12/80	12/80	12/80	12/80	12/80	12/80

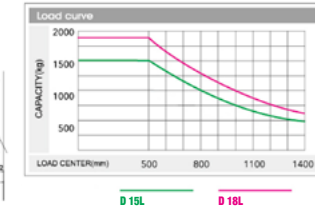
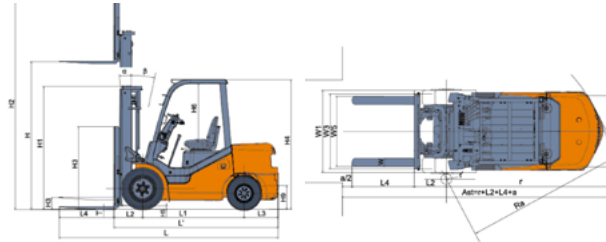

MONTANTE MASSIMA VISIBILITÀ 2 STADI - DUPLEX

Modello montante	Altezza MAX di sollevamento	Capacità di carico (baricentro 500mm) (Kg)		Altezza totale montante (forche a terra) H1	Peso operativo (Kg)		Angolo di inclinazione del montante (°) α/β
		D 15L	D 18L		D 15L	D 18L	
M200	2000	1500	1800	1495	2650	2780	6°-12°
M250	2500	1500	1750	1745	2680	2810	6°-12°
M300	3000	1500	1750	1995	2720	2850	6°-12°
M330	3300	1500	1750	2145	2740	2870	6°-12°
M350	3500	1500	1750	2245	2750	2880	6°-12°
M370	3700	1500	1750	2345	2770	2900	6°-12°
M400	4000	1500	1700/*1750	2545	2830	2960	6°-12°/6°-12°
M425	4250	1400/*1500	1650/*1750	2670	2840	2970	6°-6°/6°-6°
M450	4500	1300/*1400	1300/*1400	2795	2860	2990	6°-6°/6°-6°
M500	5000	1000/*1350	1350/*1600	3045	2900	3030	6°-6°/6°-6°
M550	5500	*1150	*1500	3345	2970	3100	*3°-6°
M600	6000	*1050	*1400	3595	3000	3130	*3°-6°

NOTE: (1)* si riferisce alla capacità nominale con pneumatici doppi anteriori. (2) Altezza massima senza griglia reggicarico: -395 mm.

MONTANTE MASSIMA VISIBILITÀ 2 STADI - DUPLEX GAL

Modello montante	Altezza MAX di sollevamento	Capacità di carico (baricentro 500mm) (Kg)		Altezza totale montante (forche a terra) H1	Alzata libera (con griglia reggicarico) H3	Peso operativo (Kg)		Angolo di inclinazione del montante (°) α/β
		D 15L	D 18L			D 15L	D 18L	
ZM200	2000	1500	1800	1495	480	2680	2810	6°-12°
ZM250	2500	1500	1800	1745	730	2710	2840	6°-12°
ZM300	3000	1500	1800	1995	980	2750	2880	6°-12°
ZM330	3300	1500	1800	2145	1130	2770	2900	6°-12°
ZM350	3500	1500	1800	2245	1230	2780	2910	6°-12°
ZM370	3700	1500	1800	2345	1330	2800	2930	6°-12°
ZM400	4000	1500/*1500	1700/*1800	2545	1530	2850	2980	6°-12°/6°-12°
ZM425	4250	1450/*1500	1650/*1750	2670	1655	2870	3000	6°-6°/6°-12°
ZM450	4500	1400/*1500	1600/*1700	2795	1780	2890	3020	6°-6°/6°-12°
ZM500	5000	1150/*1400	1200/*1650	3045	2030	2920	3050	6°-6°/6°-6°
ZM550	5500	800/*1200	850/*1550	3345	2330	2990	3120	3°-6°/3°-6°
ZM600	6000	500/*1050	550/*1400	3595	2580	3030	3160	3°-6°/3°-6°

NOTE: (1) Altezza massima senza griglia reggicarico: -379 mm. (2) Altezza massima senza griglia reggicarico: +379 mm. (3)* si riferisce alla capacità nominale con pneumatici doppi anteriori.

MONTANTE 3 STADI - TRIPLEX GAL

Modello montante	Altezza MAX di sollevamento	Capacità di carico (baricentro 500mm) (Kg)		Altezza totale montante (forche a terra) H1	Alzata libera (con griglia reggicarico) H3	Peso operativo (Kg)		Angolo di inclinazione del montante (°) α/β
		D 15L	D 18L			D 15L	D 18L	
ZSM360	3600	1500	1800/*1800	1790	775	2680	2990	6°-6°/6°-6°
ZSM400	4000	1450/*1500	1650/*1750	1925	910	2710	3020	6°-6°/6°-6°
ZSM430	4350	1400/*1500	1600/*1700	2040	1025	2730	3040	6°-6°/6°-6°
ZSM450	4500	1350/*1450	1550/*1700	2090	1075	2740	3050	6°-6°/6°-6°
ZSM470	4700	1300/*1450	1500/*1650	2160	1145	2750	3060	6°-6°/6°-6°
ZSM480	4800	1200/*1450	1500/*1650	2190	1175	2760	3070	6°-6°/6°-6°
ZSM500	5000	1100/*1350	1400/*1600	2290	1275	2780	3090	6°-6°/6°-6°
ZSM540	5400	950/*1250	1200/*1550	2415	1400	2810	3120	3°-6°/3°-6°
ZSM600	6000	600/*1150	750/*1400	2640	1625	2880	3190	3°-6°/3°-6°

NOTE: (1) Altezza massima senza griglia reggicarico: -484 mm. (2) Altezza massima senza griglia reggicarico: +484 mm. (3)* si riferisce alla capacità nominale con pneumatici doppi anteriori.

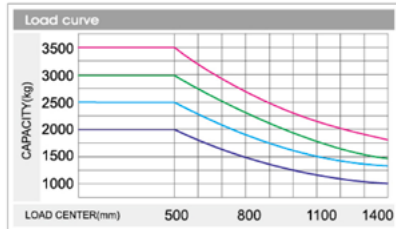
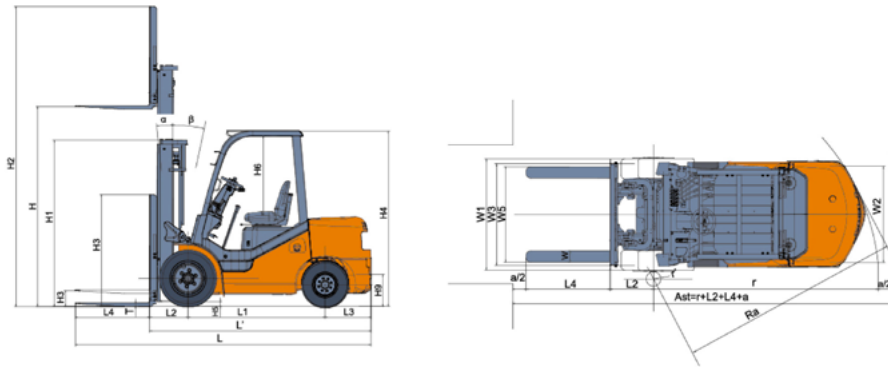

D 20L D 25L
D 30L D 35L

MONTANTE MASSIMA VISIBILITÀ 2 STADI - DUPLEX														
Modello montante	Altezza MAX di sollevamento	Capacità di carico (baricentro 500mm) (Kg)				Altezza totale montante (forche a terra) H1			Peso operativo (Kg)				Angolo di inclinazione del montante (°) α/β	
		D 20L	D 25L	D 30L	D 35L	2 - 2.5 t	3 t	3.5 t	D 20L	D 25L	D 30L	D 35L		
M200	2000	2000	2500	3000	3500	1495	1570	1680	3280	3650	4250	4610	6° - 12°	
M250	2500	2000	2500	3000	3500	1745	1820	1930	3330	3700	4300	4650	6° - 12°	
M300	3000	2000	2500	3000	3500	1995	2080	2180	3370	3740	4340	4700	6° - 12°	
M330	3300	2000	2500	3000	3500	2145	2220	2330	3400	3770	4360	4730	6° - 12°	
M350	3500	2000	2500	3000	3500	2245	2320	2430	3420	3790	4380	4750	6° - 12°	
M370	3700	2000	2500	3000	3500	2345	2420	2530	3430	3800	4400	4760	6° - 12°	
M400	4000	2000	2400	2900	*3450	2545	2620	2730	3510	3880	4490	4840	6° - 12° +6° - 12°	
M425	4250	2000	2250	*2500	*3000	2670	2745	2855	3530	3900	4510	4870	6° - 6° +6° - 6°	
M450	4500	1950	*1950	2050	*2450	2795	2870	2980	3560	3930	4540	4900	6° - 6° +6° - 6°	
M500	5000	1600	*1850	1650	*2300	3045	3120	3230	3600	3970	4580	4950	6° - 6° +6° - 6°	
M550	5500	1200	*1750	1300/	*2100	3345	3420	3530	3700	4070	4690	4990	3° - 6° +3° - 6°	
M600	6000	800	*1700	950	*1800	3595	3670	3780	3740	4110	4730	5040	3° - 6° +3° - 6°	

NOTE: (1)* si riferisce alla capacità nominale con pneumatici doppi anteriori

(2) Quando la gomma anteriore del camion da 2-3,5 t è doppia, il peso di servizio del camion è così calcolato peso nella tabella + 110 Kg.

MONTANTE MASSIMA VISIBILITÀ 2 STADI - DUPLEX GAL																
Modello montante	Altezza MAX di sollevamento	Capacità di carico (baricentro 500mm) (Kg)				Altezza totale montante (forche a terra) H1			Alzata libera (con griglia reggicarico) H3			Peso operativo (Kg)				Angolo di inclinazione del montante (°) α/β
		D 20L	D 25L	D 30L	D 35L	2 - 2.5 t	3 t	3.5 t	2 - 2.5 t	3 t	3.5 t	D 20L	D 25L	D 30L	D 35L	
ZM200	2000	2000	2500	3000	3500	1495	1570	1680	495	340	460	3300	3670	4270	4660	6° - 12°
ZM250	2500	2000	2500	3000	3500	1745	1820	1930	745	590	710	3360	3730	4310	4700	6° - 12°
ZM300	3000	2000	2500	3000	3500	1995	2070	2180	995	840	960	3430	3800	4360	4750	6° - 12°
ZM330	3300	2000	2500	3000	3500	2145	2220	2330	1145	990	1110	3470	3840	4390	4780	6° - 12°
ZM350	3500	2000	2500	3000	3500	2245	2320	2430	1245	1090	1210	3500	3870	4410	4800	6° - 12°
ZM370	3700	2000	2500	3000	3500	2345	2420	2530	1345	1190	1310	3520	3890	4430	4810	6° - 12°
ZM400	4000	2000	2450	2950	*3350	2545	2620	2730	1545	1390	1510	3610	3980	4500	4890	6° - 12° +6° - 12°
ZM425	4250	2000	2300	*2500	*2900	2670	2745	2855	1670	1515	1635	3650	4020	4530	4920	6° - 6° +6° - 6°
ZM450	4500	1950	*1950	2100	*2450	2795	2870	2980	1795	1640	1760	3680	4050	4550	4960	6° - 6° +6° - 6°
ZM500	5000	1600	*1850	1700	*2300	3045	3120	3230	2045	1890	2010	3750	4120	4600	5000	6° - 6° +6° - 6°
ZM550	5500	1200	*1750	1350	*2100	3345	3420	3530	2345	2190	2310	3860	4230	4690	5040	3° - 6° +3° - 6°
ZM600	6000	800	*1700	950	*1800	3595	3670	3780	2595	2440	2560	3930	4300	4740	5090	3° - 6° +3° - 6°

NOTE: (1)* si riferisce alla capacità nominale con pneumatici doppi anteriori.

(2) Quando la gomma anteriore del camion da 2-3,5 t è doppia, il peso di servizio del camion è così calcolato peso nella tabella + 110 Kg.

(3) L'altezza di sollevamento libera (senza schienale) del carrello da 2-2,5 t è l'altezza (con schienale) nella tabella più 432 mm. L'altezza di sollevamento libero (senza schienale) del carrello 3 t è l'altezza (con schienale) nella tabella più 568 mm. L'altezza di sollevamento libero (senza schienale) del carrello da 3,5 t è l'altezza (con schienale) nella tabella più 505 mm.

MONTANTE 3 STADI - TRIPLEX GAL																
Modello montante	Altezza MAX di sollevamento	Capacità di carico (baricentro 500mm) (Kg)				Altezza totale montante (forche a terra) H1			Alzata libera (con griglia reggicarico) H3			Peso operativo (Kg)				Angolo di inclinazione del montante (°) α/β
		D 20L	D 25L	D 30L	D 35L	2 - 2.5 t	3 t	3.5 t	2 - 2.5 t	3 t	3.5 t	D 20L	D 25L	D 30L	D 35L	
ZSM360	3600	2000	2500	3000	3200	1795	1930	1930	795	705	710	3520	3890	4510	4770	6° - 6°
ZSM400	4000	2000	2500	3000	3200	1920	2055	2055	920	830	835	3550	3920	4540	4800	6° - 6°
ZSM435	4350	1950	*1950	2250	*2450	2045	2180	2180	1045	955	960	3580	3950	4580	4840	6° - 6° +6° - 6°
ZSM450	4500	1900	*1900	2150	*2400	2095	2230	2230	1095	1005	1010	3600	3970	4590	4850	6° - 6° +6° - 6°
ZSM470	4700	1850	*1850	2000	*2350	2160	2230	2230	1160	1005	1010	3610	3980	4590	4850	6° - 6° +6° - 6°
ZSM480	4800	1850	*1850	1950	*2350	2195	2330	2330	1195	1105	1110	3620	3990	4620	4880	6° - 6° +6° - 6°
ZSM500	5000	1750	*1800	1700	*2300	2295	2430	2430	1295	1205	1210	3650	4020	4640	4910	6° - 6° +6° - 6°
ZSM540	5400	1450	*1750	1500	*2150	2420	2555	2555	1420	1330	1335	3680	4050	4680	4940	3° - 6° +3° - 6°
ZSM600	6000	950	*1600	1000	*1800	2645	2780	2780	1645	1555	1560	3780	4150	4780	5040	3° - 6° +3° - 6°

NOTE: (1)* si riferisce alla capacità nominale con pneumatici doppi anteriori.

(2) Quando la gomma anteriore del camion da 2-3,5 t è doppia, il peso di servizio del camion è così calcolato peso nella tabella + 110 Kg.

(3) L'altezza di sollevamento libera (senza schienale) del carrello da 2-3,5 t è l'altezza (con schienale) nella tabella più 554 mm.