



SMART ELECTRIC UTILITY VEHICLES



Made in Belgium

MT8n Ribaltabile combo

SCHEDA TECNICA

MT8n ribaltabile combo

SCHEDA TECNICA

Dati tecnici

Omologazione	N1
Posti	2
Velocità	Fino a 60km/h*
Autonomia secondo WLTP	Fino a 60km
Raggio di sterzata	4,5m
Peso Telaio-cabina	886Kg*
Capacità di carico	725kg
Capacità di traino	1200kg**
Freni anteriori & posteriori	A disco
Sospensioni	Indipendenti a molle elicoidali
Garanzia sul veicolo	2 anni

Propulsione elettrica

Tipo motore	Trifase asincrono
Potenza motore	12,5kW
Coppia motore	120Nm
Tipo batterie	LiFePO4
Capacità batteria	8kWh
Garanzia su batterie	5 anni
Sistema ricarica batterie	16A 230V

Dimensioni

A - Lunghezza totale	3655mm
B - Altezza totale	1990mm
C - Larghezza cabina	1390mm
D - Altezza cabina	1990mm
E - Passo	2040mm
F - Sbalzo anteriore	1065mm
G - Sbalzo posteriore	550mm
H - Lunghezza del cassone	2150mm
I - Altezza del cassone	1350mm
J - Larghezza del cassone	1450mm
Lunghezza interna cassone	1650mm
Lunghezza interna del box	397mm

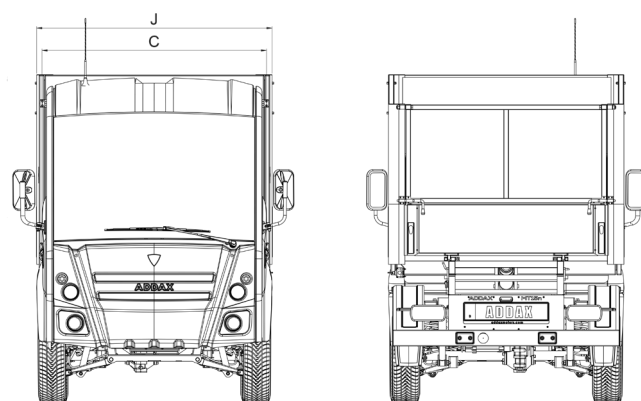
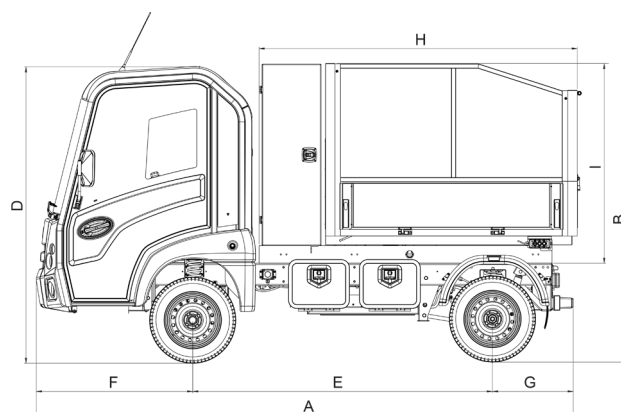

* dipende dal tipo di trasmissione scelta e/o dalla legislazione locale

** limitato a 565kg per rimorchi non frenanti

