

ITALIFT

CARRELLI ELEVATORI

Configurazione e performance

- Pompa di sollevamento ad alte prestazioni con un'elevata efficienza.
- Visuale più ampia e minore angolo di sterzata grazie alla guida laterale.
- Il sistema di guida con motore a magneti permanenti ha un volume ridotto ed è più leggero rispetto ai motori tradizionali.
- L'interruttore di marcia ad impulsi soddisfa i requisiti di sicurezza anche in condizioni di lavoro difficili come freddo, umidità e polvere.
- Il contatore elettrico a quattro colori rende più semplice la lettura dei dati.
- Il caricatore esterno offre migliori prestazioni di raffreddamento ed evita i danni causati dalla vibrazioni durante il funzionamento del carrello.
- Protezioni in acciaio ad alta densità per un'elevata protezione.



warehouse**series**

L'ECL 12 è uno stoccatore elettrico con una capacità di carico di 1200 Kg e un baricentro di 600 mm; è costruito con materiali ad altissima resistenza per garantire massima stabilità strutturale e precisione.

ECL12

STOCCATORE ELETTRICO DC

Dati del produttore e specifiche tecniche

SPECIFICHE

1.01	Produttore	ITALIFT					
1.02	Modello	ECL12	ECL12				
1.03	Operatore	In accompagnamento					
1.04	Portata nominale	Q(Kg)	1200				
1.05	Tipo di montante	Colonna singola	Montante 2 stadi STD				
1.06	Altezza sollevamento	h3(mm)	1600	2000	2500	3000	3500
1.07	Portata alla massima altezza	Kg	1200	1050	900	750	600
1.08	Peso complessivo con batterie	Kg	395	441	453	465	477
1.09	Baricentro	c(mm)	600				
1.10	Interasse senza forche	x(mm)	710				
1.11	Interasse	y(mm)	1031	1154			

RUOTE

2.01	Tipo di ruote	Poliuretano				
2.02	Dimensione ruota motrice	Φ x w (mm)	210x70			
2.03	Dimensione ruota portante	Φ x w (mm)	80x70			
2.04	Dimensione ruote addizionali	Φ x w (mm)	150x58			
2.05	Numero di ruote ant/post	1x+1/4				

DIMENSIONI

3.01	Altezza montante abbassato	h1(mm)	1990	1494	1744	1994	2244
3.02	Altezza montante esteso	h4(mm)	2060	2424	2924	3424	3924
3.03	Altezza forche abbassate	h13(mm)	86				
3.04	Lunghezza complessiva	l1(mm)	1632	1755			
3.05	Lunghezza senza forche	l2(mm)	482	605			
3.06	Larghezza complessiva	b1/b2(mm)	795				
3.07	Dimensione forche	s/e/l(mm)	60/160 (1150)				
3.08	Larghezza forche	b5(mm)	550/570/650/695				
3.09	Distanza minima da terra	m2(mm)	24				
3.10	Larghezza della corsia con pallet 1000x1200 mm x la larghezza	Ast(mm)	2048	2068			
3.11	Larghezza della corsia con pallet 800x1200 mm x la larghezza	Ast(mm)	2014	2034			
3.12	Raggio minimo di sterzata	Wa(mm)	1316	1366			

PRESTAZIONI

4.01	Velocità di transito carico/scarico	Km/s	4.0/4.2			
4.02	Velocità di sollevamento carico/scarico	mm/s	92/136			
4.03	Velocità di abbassamento carico/scarico	mm/s	112/98			
4.04	Pendenza massima superabile carico/scarico	%	6/8			
4.05	Freno di servizio	Elettromagnetico				

MOTORE E BATTERIA

5.01	Potenza motore di marcia S3 15%	kW	0.75			
5.02	Potenza motore di sollevamento S3 15%	kW	3.2			
5.03	Batteria conforme alla normativa DIN 43531/35/36 A,B,C, no		no			
5.04	Batteria/Capacità nominale	V/Ah	2x12/100			
5.05	Peso batteria +/- 5%	Kg	2x27			

ALTRO

6.01	Livello di rumorosità percepito	dB(A)	69			
6.02	Tipo di sterzo	Meccanico				

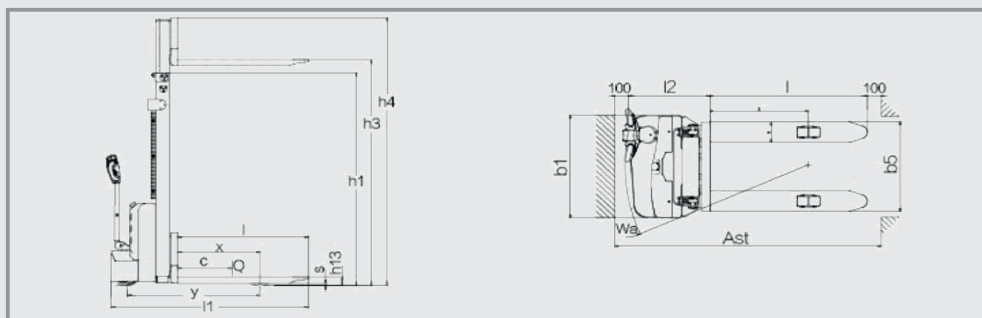

GI-CAR SRL - Divisione Carrelli Elevatori
 Via Eugenio Castellotti 28/32
 41053 - Maranello (MO)
 Tel.: +39 0536 944996
 Fax: +39 0536 945012
www.gicarcarrellielevatori.com
info@gicarcarrellielevatori.com

